

ANNEXE

AU

JOURNAL DE MONACO

DU 2 OCTOBRE 2020 (N° 8.506)

PROTECTION

DE LA

PROPRIÉTÉ INDUSTRIELLE, LITTÉRAIRE ET ARTISTIQUE

Téléphone
+377 93 98 98 01

9, rue du Gabian
MONACO

AVERTISSEMENT

L'attention de la Division de la Propriété Intellectuelle a été attirée à plusieurs reprises sur les agissements de certaines sociétés privées étrangères qui adressent aux titulaires d'enregistrements de marques, un courrier leur proposant d'assurer, moyennant rémunération, la publication de leurs dépôts.

Nous tenons à rappeler que les publications sont assurées par nos soins au niveau national et que les droits versés pour le dépôt de la demande recouvrent tous les frais inhérents à cette publication.

Il est de même en ce qui concerne les enregistrements auprès de l'ORGANISATION MONDIALE DE LA PROPRIÉTÉ INTELLECTUELLE (OMPI). Seul cet organisme est habilité à effectuer la publication des enregistrements internationaux de marques sans aucun paiement supplémentaire.

Nous tenons donc à mettre en garde les déposants sur l'inutilité de toute autre publication, dépourvue de tout effet juridique et n'ayant qu'un caractère exclusivement publicitaire.

MARQUES DE FABRIQUE, DE COMMERCE, DE SERVICE

Changement d'adresse

Enregistrement ou renouvellement national de la marque		Ancienne adresse	Nouvelle adresse	Date de l'enregistrement national de l'opération
Numéro	Date			
10.27639	12/06/2020	Madame Mélissa MARTINOTTI 1 avenue de Grande Bretagne 98000 MONACO (Principauté de Monaco)	Madame Melissa MARTINOTTI «Château Amiral» 42, boulevard d'Italie 98000 MONACO (Principauté de Monaco)	01/09/2020
94.15307	21/10/2013	Société YAMAHA HATSUDOKI KABUSHIKI KAISHA 2500 Shingai, Iwata-shi 105-8408 SHIZUOKA-KEN (Japon)	Société YAMAHA HATSUDOKI KABUSHIKI KAISHA 2500 Shingai, Iwata-shi SHIZUOKA-KEN (Japon)	28/08/2020
94.15352	30/12/2013	Société YAMAHA HATSUDOKI KABUSHIKI KAISHA 2500 Shingai, Iwata-shi 105-8408 SHIZUOKA-KEN (Japon)	Société YAMAHA HATSUDOKI KABUSHIKI KAISHA 2500 Shingai, Iwata-shi SHIZUOKA-KEN (Japon)	28/08/2020

MARQUES ENREGISTRÉES

15/07/2020

N° 20.00339

ASSOCIATION SPORTIVE MONACO FOOTBALL CLUB

7, avenue des Castelans
98000 MONACO
(Principauté de Monaco)

MONACO 1924

Produits et services désignés : **Classe 3** : Produits anti-solaires, préparations cosmétiques pour le bronzage de la peau ; savon à barbe ; masques de beauté ; aromates pour boissons [huiles essentielles] ; produits pour les soins de la bouche non à usage médical ; lotions capillaires ; eau de Cologne ; crayons à usage cosmétique ; crèmes cosmétiques ; dentifrices ; savons désinfectants, savons désodorisants ; désodorisants à usage personnel ; eaux de senteur, eaux de toilette ; huiles essentielles ; extraits de fleurs ; bases pour parfums de fleurs ; huiles à usage cosmétique, huiles de nettoyage, huiles de toilette, huiles pour la parfumerie ; huiles essentielles ; laits de toilette ; laques pour les cheveux ; laques pour les ongles ; lotions à usage cosmétique ; lotions après-rasage ; serviettes imprégnées de lotions cosmétiques ; produits de maquillage ; nécessaires de cosmétiques ; produits de parfumerie, parfums ; produits cosmétiques pour les soins de la peau ; pommades à usage cosmétique ; produits de rasage ; savonnettes, savons, savons contre la transpiration, savons médicinaux ; shampooings ; talc pour la toilette ; produits de toilette contre la transpiration ; lotions pour les cheveux. **Classe 6** : Boîtes en métaux communs ; récipients d'emballage en métal ; boîtes à conserves métalliques ; statues ou figurines (statuettes) en métaux communs ; écussons métalliques pour véhicules. **Classe 8** : Tondeuse pour la coupe de la barbe ; coupe ongles ; couteaux ; coutellerie, fourchettes et cuillers ; rasoirs électriques ou non électriques. **Classe 9** : Appareils et instruments scientifiques, nautiques, géodésiques, photographiques, cinématographiques, optiques, de pesage, de mesurage, de signalisation, de contrôle (inspection), de secours (sauvetage) et d'enseignement ; appareils et instruments pour la conduite la distribution, la transformation, l'accumulation, le réglage ou la commande du courant électrique ; appareils pour l'enregistrement, la transmission, la reproduction ou le traitement du son ou des images supports d'enregistrement magnétiques, disques acoustiques ou optiques, disques compacts, DVD, et autres supports d'enregistrement numérique ; mécanismes pour appareils à prépaiement ; caisses enregistreuses machines à

calculer, équipement pour le traitement de l'information et les ordinateurs ; extincteurs ; logiciels de jeux ; logiciels (programme enregistrés) ; lunettes (optique) ; articles de lunetterie ; étuis à lunettes ; sacs pour ordinateurs portables. **Classe 10** : Biberons ; tétines de biberons ; fermetures de biberons. **Classe 12** : Stores (pare-soleil) pour automobiles ; poussettes. **Classe 14** : Métaux précieux et leurs alliages, autres qu'à usage dentaire ; joaillerie, bijouterie, pierres précieuses ; horlogerie et instruments chronométriques ; boîtes en métaux précieux ; boîtiers de montres ; ; bracelets, montres, breloques, broches (bijouterie) ; boîtes d'horloge, cadrans (horlogerie), cadrans solaires ; chaînes (bijouterie), chaînes de montres ; chronographes (montres), chronomètres, chronomètres à arrêt, instruments chronométriques ; porte-clés de fantaisie ; coffrets à bijoux en métaux précieux ; horloges de contrôle ; épingles de cravate, fixe cravate ; écrins en métaux précieux ; écrins pour l'horlogerie ; épingles (bijouterie), épingles de parure ; figurines (statuettes) en métaux précieux ; étuis pour l'horlogerie ; mouvements d'horlogerie ; horloges, horloges atomiques, horloges électriques ; jetons de cuivre ; joaillerie ; médailles, médaillons (bijouterie) ; porte-monnaie en métaux précieux, monnaies ; montres, boîtiers de montre, bracelets (bijouterie), ressorts de montres, verres de montre ; parures (bijouterie), parures d'argent, parures pour chaussures en métaux précieux ; pendules ; boucles en métaux précieux ; bougeoirs en métaux précieux ; bourses de maille en métaux précieux ; boutons de manchettes, bracelets (bijouterie), montres. **Classe 16** : Papier et carton (bruts, mi-ouvrés ou pour la papeterie ou l'imprimerie) ; produits de l'imprimerie ; articles pour reliures ; photographies ; article de papeterie ; adhésifs (matières collantes) pour la papeterie ou le ménage ; matériel pour les artistes ; pinceaux ; machines à écrire et articles de bureau (à l'exception des meubles) ; matériel d'instruction et d'enseignement (à l'exception des appareils) ; caractères d'imprimerie ; clichés ; tailles crayons ; boîtes en carton ou en papier ; posters, cartes postales, magazines, livres, journaux, transferts (décalcomanies) affiches ; brochures ; programmes, revues, et toutes publications se rapportant au football ; posters, cartes postales, magazines, livres journaux, catalogues ; transferts (décalcomanies) ; revues (périodiques). **Classe 18** : Cuir et imitations du cuir ; peaux d'animaux ; malles et valises ; fouets et sellerie ; portedocuments, malles, sacs, notamment sacs d'écoliers, sacs de sport, sacs d'alpiniste, sacs de sport ; sacs de plage, sacs à dos, sacs à main, sacs de voyage, sacs-housses pour vêtements ; boîtes et cuir ou en carton-cuir ; bourses ; caisses en cuir ou en carton-cuir ; sacs de campeurs ; cannes, poignées de cannes, cannes de parapluie, cannes-sièges ; cartables ; porte-cartes, portefeuilles ; étuis pour

clés ; coffres de voyage ; coffrets destinés à contenir des articles de toilette dit « vanity cases » ; fourreaux de parapluies ; malles, mallettes, mallettes pour documents, portemonnaie non en métaux précieux ; parapluies, parasols ; serviettes (maroquinerie) ; trousse de voyage ; valises. **Classe 20** : Meubles, glaces (miroirs), cadres (encadrement) ; cintres pour vêtements ; coussins ; fauteuils ; sièges ; boîtes en bois ou en matières plastiques.

Classe 21 : Ustensiles et récipients non électriques pour le ménage ou la cuisine (ni en métaux précieux, ni en plaqué) ; peignes et éponges ; brosses (à l'exception des pinceaux) ; matériaux pour la brosse à dents ; instruments de nettoyage actionnés manuellement ; paille de fer ; verre brut ou mi-ouvré (à l'exception du verre de construction) ; porcelaine ; faïence ; appareils destinés à la projection d'aérosols non à usage médical ; objets d'art en porcelaine, en terre cuite ou en verre ; assiettes non en métaux précieux ; ballons en verre [récipients] ; blaireaux à barbe ; bocaux ; récipients à boire ; boîtes à savon ; boîtes en verre ; bols ; tire-bouchon, bouchons de verre ; bouteilles ; brocs ; brûle-parfum ; carafes ; porte carte de menus ; chausse-pieds ; chopes à bière ; corbeilles à usage domestique non en métaux précieux ; dispositifs pour maintenir en forme les cravates ; cristaux (verrerie) ; ustensiles de cuisine non en métaux précieux ; dessous de carafes, non en papier et autres que linge de table ; figurines (statuettes) en porcelaine, en terre cuite ou en verre ; gobelets en papier ou en matières plastiques, gobelets non en métaux précieux ; gourdes ; mosaïques en verre non pour la construction ; nécessaires de toilette ; nécessaires pour pique-niques, verres opaques ; pulvérisateurs de parfum, vaporisateurs à parfum ; peignes, étuis pour peignes ; moulins à poivre à main, poivriers non en métaux précieux ; porte blaireaux ; porte cure-dents non en métaux précieux ; poteries, pots ; récipients à boire ; récipients pour le ménage non en métaux précieux ; ronds de serviette non en métaux précieux ; soucoupes non en métaux précieux ; statues et statuettes en porcelaine, en terre cuite ou en verre ; tasses non en métaux précieux ; services à thé non en métaux précieux ; brosses de toilette, ustensiles de toilette ; verres à boire ; boîtes en métal pour la distribution de serviettes en papier ; boîtes à thé ; boîtes à biscuits ; boîtes à casse-croûtes ; bonbonnières ; verre brut ou mi-ouvré (à l'exception du verre de construction) ; verrerie, porcelaine et faïence non compris dans d'autres classes ; ronds de serviettes en métaux précieux, tasses en métaux précieux, bonbonnières en métaux précieux, bougeoirs en métaux précieux.

Classe 24 : Tissus ; couvertures de lit et de table ; tissus à usage textile ; tissus élastiques ; velours ; linge de lit ; linge de maison ; linge de table non en papier ; linge de bain (à l'exception de l'habillement) ; drapeaux en nylon ; bannières en tissu.

Classe 25 : Vêtements, chaussures, chapellerie ; chemises ; vêtements en cuir ou en imitation du cuir ; ceintures (habillement) ; fourrures (vêtements) ; gants (habillement) ; foulards ; cravates ; bonneterie ; chaussettes ; chaussons ; chaussures de plage, de ski ou de sport ; sous-vêtements.

Classe 28 : Jeux, jouets ; appareils de culture physique ou

de gymnastique ; balles ou ballons de jeu ; tables, queues ou billes de billard ; jeux de cartes ou de tables ; patins à glace ou à roulettes ; trottinettes ; planches à voile ou pour le surf ; raquettes ; raquettes à neige ; skis ; rembourrages de protection (parties d'habillement de sport) ; équipements de sport (autres que les vêtements, chaussures et tapis).

Classe 32 : Bières ; eaux minérales et gazeuses ; boissons à base de fruits et de jus de fruits ; sirops et d'autres préparations pour faire des boissons ; limonades ; sodas.

Classe 34 : Tabac ; allumettes, boîtes à allumettes (non en métaux précieux), porte allumettes (non en métaux précieux) ; boîtes à cigares non en métaux précieux, boîtes à cigarettes non en métaux précieux ; briquets pour fumeurs ; cendriers pour fumeurs non en métaux précieux ; fume-cigare non en métaux précieux ; coffrets à cigares non en métaux précieux, coupe-cigares, étuis à cigares non en métaux précieux ; étuis à cigarettes non en métaux précieux, porte-cigarettes non en métaux précieux ; porte-cigares non en métaux précieux ; pots à tabac non en métaux précieux ; cigares ; cigarettes ; papier à cigarettes ; pipes ; boîtes à cigares en métaux précieux ; coffrets à cigares en métaux précieux ; étuis à cigares en métaux précieux ; fume-cigarettes en métaux précieux ; étuis à cigarettes en métaux précieux ; porte-cigarettes en métaux précieux ; pots à tabac en métaux précieux ; porte allumettes en métaux précieux.

Classe 35 : Diffusion de matériel publicitaire-tracts, prospectus, imprimés, échantillons ; présentation de produits sur tout moyen de communication pour la vente au détail ; publicité en ligne sur réseau informatique ; télé promotion avec offre de vente ; services d'informations commerciales notamment par catalogue de vente par correspondance ; services de vente en gros ou au détail par l'intermédiaire de catalogues de vente par correspondance, de catalogues en ligne ; services de magasin de vente au détail ; services de magasin de vente en gros ; services de magasin de vente au détail en ligne et commande par téléphone proposant les produits cités ci-dessus.

Classe 41 : Activités sportives et culturelles ; services de loisirs ; organisation de concours (éducation ou divertissement) ; montage de bandes vidéos ; camps (stages) de perfectionnement sportif ; services de clubs (éducation, divertissement) ; clubs de santé (mise en forme physique) ; culture physique ; divertissement, divertissement radiophonique, divertissement télévisé ; éducation ; exploitation d'installations sportives ; organisation d'expositions à buts culturels ou éducatifs ; organisation et conduite de colloques, conférences ou congrès ; formation pratique (démonstration) ; information en matière de divertissement ; instruction ; publication de livres ; location d'équipement pour les sports (à l'exception des véhicules) ; location de bandes vidéo ; services de loisirs ; organisation de loteries ; montage de programmes radiophoniques et de télévision ; services de musées ; planification de réceptions ; prêts de livres ; publication de textes (autres que textes publicitaires) ; réservation de places de spectacles ; services d'enseignement, d'éducation, de formation, de divertissement ou de récréation par tout

support électronique (numérique ou analogique) quel qu'en soit le mode de consultation, de transmission et/ou de distribution (notamment service télématique, messagerie électronique, service de transmission d'informations d'une base de données, jeux téléphoniques, édition de cédérom et de disques compacts interactifs) ; production, location et montage de films, de films sur bandes vidéo, de programmes audiovisuels et multimédias (mise en forme informatique de texte et/ou d'images fixes ou animées, et/ou de sons musicaux ou non, à usage interactif ou non) ; éducation, formation, instruction en matière de football ; organisation de compétitions sportives, de manifestations sportives ; services de jeux proposés en ligne à partir d'un réseau informatique.

28/07/2020
N° 20.00340

S.A.R.L. YACHTING BAY
8, quai l'Hirondelle
98000 MONACO
(Principauté de Monaco)

YACHTING BAY

Produits et services désignés : **Classe 35** : Publicité ; gestion, organisation et administration des affaires commerciales ; travaux de bureau.

28/07/2020
N° 20.00341

Madame Violeta STRATAN
9, rue des Géraniums
98000 MONACO
(Principauté de Monaco)



Revendication de couleurs : Rouge et blanc.

Produits et services désignés : **Classe 7** : Machines, machines-outils et outils mécaniques ; moteurs, à l'exception des moteurs pour véhicules terrestres ; accouplements et organes de transmission, à l'exception de ceux pour véhicules terrestres ; instruments agricoles autres qu'outils à main à fonctionnement manuel ; couveuses pour œufs ; distributeurs automatiques.

28/07/2020
N° 20.00342

Madame Violeta STRATAN
9, rue des Géraniums
98000 MONACO
(Principauté de Monaco)



Revendication de couleurs : Blanc, rouge et noir.

Produits et services désignés : **Classe 7** : Machines, machines-outils et outils mécaniques ; moteurs, à l'exception des moteurs pour véhicules terrestres ; accouplements et organes de transmission, à l'exception de ceux pour véhicules terrestres ; instruments agricoles autres qu'outils à main à fonctionnement manuel ; couveuses pour œufs ; distributeurs automatiques.

28/07/2020
N° 20.00343

Madame Violeta STRATAN
9, rue des Géraniums
98000 MONACO
(Principauté de Monaco)



Revendication de couleurs : Noir, rouge et blanc.

Produits et services désignés : **Classe 7** : Machines, machines-outils et outils mécaniques ; moteurs, à l'exception des moteurs pour véhicules terrestres ; accouplements et organes de transmission, à l'exception de ceux pour véhicules terrestres ; instruments agricoles autres qu'outils à main à fonctionnement manuel ; couveuses pour œufs ; distributeurs automatiques.

29/07/2020

N° 20.00344

Monsieur Nicola DOMINI
4, boulevard de Belgique
98000 MONACO
(Principauté de Monaco)



Produits et services désignés : **Classe 3** : Cosmétiques. **Classe 9** : Dispositif pour la lecture et l'enregistrement de supports d'images et de sons, notamment à des fins d'apprentissage et de développement personnel et de coaching. **Classe 16** : Matériels pédagogiques imprimés, livres visant à la fourniture de cours et de programmes personnalisés de leadership et de développement personnalisé dans le cadre des services de coaching proposés. **Classe 18** : Maroquinerie, à savoir serviettes, portes documents, sets de voyages, trousse de voyages, étuis pour clés, portefeuilles, porte-cartes, porte-monnaie en cuir et imitations cuir, sacs, valises. **Classe 25** : Vêtements, chaussures, chapellerie. **Classe 41** : Services d'accompagnement personnalisé dans le domaine du développement personnel et de l'amélioration des performances dans le domaine des affaires et de de la vie ; formation de base et avancée et personnalisée, préparation, organisation et mise en place d'événements, de formations et de séminaires dans le domaine du coaching de développement personnel et formation des individus, équipes, groupes, institutions, entreprises. Organisation et conduite de séminaires d'affaires dans le domaine de la direction d'entreprises (leadership) et du développement de l'esprit d'équipe ; formation commerciale dans le domaine du développement et programmes personnalisés pour les dirigeants (leadership) et de développement

de la direction dans le milieu des affaires. Fourniture de services de coaching exécutif et de programmes de formation commerciale aux employés et aux dirigeants, développement de programmes personnalisés ; services éducatifs, notamment organisation d'ateliers et de séminaires dans le domaine de la conscience personnelle, de la conscience de soi et du mieux-être et de la réussite personnelle et professionnelle et distribution de matériel éducatif à cet égard ; services éducatifs, notamment encadrement professionnel dans le domaine de la conscience personnelle et de la conscience de soi ; services éducatifs, notamment formations dans le domaine de la connaissance personnelle et de la réussite ; services de coaching de vie dans le cadre du développement de la personne ; services de coaching professionnel dans le domaine du développement de la direction des affaires (leadership) ; fourniture d'un coaching de groupe dans le domaine du développement d'esprit d'équipe. Publication et production de vidéos et d'enregistrements sonores. **Classe 42** : Fourniture d'un site Web qui permet aux utilisateurs de s'abonner à des services de coaching, de mentorat et/ou de formation et de permettre aux utilisateurs de créer et de publier du contenu pédagogique pour des tiers.

29/07/2020

N° 20.00345

Monsieur Mustapha ARNAOUT
«Château Amiral»
42, boulevard d'Italie
98000 MONACO
(Principauté de Monaco)



Revendication de couleurs : Vert et marron

Produits et services désignés : **Classe 3** : Cosmétiques non médicamenteux pour la peau ; préparations cosmétiques non médicamenteuses et produits de maquillage ; extraits de plantes à usage cosmétique non médicamenteux ; crèmes, gels, laits, lotions, masques, pommades, poudres et préparations cosmétiques non médicamenteuses pour les soins de la peau, pour les ongles, pour le visage, pour les mains ; crèmes exfoliantes à usage

cosmétique non médicamenteuses ; savons cosmétique non médicamenteux ; beurre corporel à usage cosmétique non médicamenteux ; émoullients capillaires à usage cosmétique non médicamenteux ; émoullients pour la peau à usage cosmétique non médicamenteux ; produits capillaires à savoir préparations pour le soin des cheveux et du cuir chevelu ; émoullions pour le corps à usage cosmétique non médicamenteux ; lotions hydratantes pour la peau, le corps, le visage ; baumes à lèvres non médicamenteux ; masques pour la peau du visage ou du corps à usage cosmétique non médicamenteux ; masques de beauté ; préparations cosmétiques non médicamenteuses pour la régénération de la peau ; produits cosmétiques antirides non médicamenteux ; huiles corporelles, pour le visage, le bain à usage cosmétique non médicamenteuses ; huiles cosmétiques non médicamenteuses ; huiles essentielles ; huiles, gels et laits solaires et après soleil ; huiles parfumées pour la fabrication de préparations cosmétiques non médicamenteuses ; préparations d'aloë Vera à usage cosmétique non médicamenteuses ; produits cosmétiques à base de cactus non médicamenteux.

Classe 35 : Publicité et marketing ; présentation de produits sur tout moyen de communication pour la vente au détail ; services d'organisation et tenue de salons professionnels, manifestations et expositions à des fins commerciales ou publicitaires ; services publicitaires et promotionnels ; distribution de tracts, de prospectus, d'imprimés et d'échantillons ; service de vente au détail, en gros, en ligne et par correspondance de cosmétiques pour la peau, préparations cosmétiques et produits de maquillage, extraits de plantes à usage cosmétique, crèmes, gels, laits, lotions, masques, pommades, poudres et préparations cosmétiques pour les soins de la peau, pour les ongles, pour le visage, pour les mains, crèmes exfoliantes à usage cosmétique, savons cosmétique, beurre corporel à usage cosmétique, émoullients capillaires à usage cosmétique ; service de vente au détail, en gros, en ligne et par correspondance de émoullients pour la peau à usage cosmétique, produits capillaires à savoir préparations pour le soin des cheveux et du cuir chevelu, émoullions pour le corps à usage cosmétique, lotions hydratantes pour la peau, le corps, le visage ; service de vente au détail, en gros, en ligne et par correspondance de baumes à lèvres non médicamenteux, masques pour la peau du visage ou du corps à usage cosmétique, masques de beauté, préparations cosmétiques pour la régénération de la peau, produits cosmétiques antirides, huiles corporelles, pour le visage, le bain à usage cosmétique, huiles cosmétiques, huiles essentielles, huiles, gels et laits solaires et après soleil, huiles parfumées pour la fabrication de préparations cosmétiques ; service de vente au détail, en gros, en ligne et par correspondance de préparations d'aloë Vera à usage cosmétique, produits cosmétiques à base de cactus, d'huiles et graisses comestibles.

29/07/2020

N° 20.00346

Société GROUPE NICE MATIN
214, boulevard du Mercantour
06200 NICE
(France)

MONACO MATIN

Produits et services désignés : **Classe 16** : Produits de l'imprimerie ; articles pour reliures ; photographies ; articles de papeterie ; adhésifs (matières collantes) pour la papeterie ou le ménage ; matériel pour artistes ; pinceaux ; articles de bureau (à l'exception des meubles) ; matériel d'instruction ou d'enseignement (à l'exception des appareils) ; caractères d'imprimerie ; papier ; carton ; boîtes en papier ou en carton ; affiches ; albums ; cartes ; livres ; journaux ; prospectus ; brochures ; calendriers ; instruments d'écriture ; objets d'art gravés ; objets d'art lithographiés ; tableaux (peintures) encadrés ou non ; patrons pour la couture ; dessins ; instruments de dessin ; mouchoirs de poche en papier ; serviettes de toilette en papier ; linge de table en papier ; papier hygiénique ; sacs (enveloppes, pochettes) en papier ou en matières plastiques pour l'emballage ; sacs à ordures en papier ou en matières plastiques. **Classe 35** : Publicité ; gestion des affaires commerciales ; administration commerciale ; travaux de bureau ; diffusion de matériel publicitaire (tracts, prospectus, imprimés, échantillons) ; services d'abonnement à des journaux (pour des tiers) ; services d'abonnement à des services de télécommunications pour des tiers ; présentation de produits sur tout moyen de communication pour la vente au détail ; conseils en organisation et direction des affaires ; comptabilité ; reproduction de documents ; services de bureaux de placement ; portage salarial ; service de gestion informatisée de fichiers ; optimisation du trafic pour des sites web ; organisation d'expositions à buts commerciaux ou de publicité ; publicité en ligne sur un réseau informatique ; location de temps publicitaire sur tout moyen de communication ; publication de textes publicitaires ; location d'espaces publicitaires ; diffusion d'annonces publicitaires ; conseils en communication (publicité) ; relations publiques ; conseils en communication (relations publiques) ; audits d'entreprises (analyses commerciales) ; services d'intermédiation commerciale (conciergerie). **Classe 38** : Télécommunications ; informations en matière de télécommunications ; communications par terminaux d'ordinateurs ; communications par réseaux de fibres optiques ; communications radiophoniques ; communications téléphoniques ; radiotéléphonie mobile ; fourniture d'accès utilisateur à des réseaux informatiques mondiaux ; mise à disposition de forums en ligne ; fourniture d'accès à des bases de données ; services d'affichage électronique (télécommunications) ; raccordement par télécommunications à un réseau informatique mondial ;

agences de presse ; agences d'informations (nouvelles) ; location d'appareils de télécommunication ; émissions radiophoniques ; émissions télévisées ; services de téléconférences ; services de visioconférence ; services de messagerie électronique ; location de temps d'accès à des réseaux informatiques mondiaux. **Classe 41** : Éducation ; formation ; divertissement ; activités sportives et culturelles ; informations en matière de divertissement ; informations en matière d'éducation ; recyclage professionnel ; mise à disposition d'installations de loisirs ; publication de livres ; prêt de livres ; mise à disposition de films, non téléchargeables, par le biais de services de vidéo à la demande ; production de films cinématographiques ; location de postes de télévision ; location de décors de spectacles ; services de photographie ; organisation de concours (éducation ou divertissement) ; organisation et conduite de colloques ; organisation et conduite de conférences ; organisation et conduite de congrès ; organisation d'expositions à buts culturels ou éducatifs ; réservation de places de spectacles ; services de jeu proposés en ligne à partir d'un réseau informatique ; services de jeux d'argent ; publication électronique de livres et de périodiques en ligne.

29/07/2020

N° 20.00347

Madame Jocelyne RECLUS
4, avenue des Castelans
98000 MONACO
(Principauté de Monaco)

METEORA

Produits et services désignés : **Classe 39** : Organisation de séjours de vacances ; organisation de sorties à la journée ; mise en place de sorties à la journée, voyages de vacances et circuits touristiques de voyage ; mise en place excursions, de sorties à la journée et de circuits touristiques de voyage ; planification et mise en place de sorties à la journée et circuits touristiques de voyage ; services d'organisation, de réservation et de coordination d'excursions, de sorties à la journée et de circuits touristiques de voyage. **Classe 41** : Mise à disposition d'ateliers en ligne dans le domaine du bien-être ; mise à disposition de manuels et de matériel pédagogique dans le domaine du bien-être ; mise à disposition de matériel éducatif en ligne dans le domaine du bien-être ; mise à disposition de vidéos en ligne non téléchargeables pour l'enseignement du yoga ; préparation et animation de cours une journée pour adultes. **Classe 42** : Conception d'aménagement intérieurs de bâtiments ; services de décoration intérieure. **Classe 44** : Mise à disposition d'informations dans les domaines de la

santé et du bien-être ; mise à disposition d'informations sur le bien-être et la santé mentale ; services de conseils dans le domaine du bien-être et de la santé mentale ; services de massage relaxant ; conception d'aménagements paysagers ; services de conseillers en matière de plantation d'arbres, d'horticulture et de conception d'aménagements paysagers.

30/07/2020

N° 20.00348

Association FIGHT AIDS MONACO
«Villa Pasteur»
15, boulevard Charles III
98000 MONACO
(Principauté de Monaco)



Revendication de couleurs : Rouge, blanc, noir.

Produits et services désignés : **Classe 35** : Publicité ; gestion, organisation et administration des affaires commerciales ; travaux de bureau. **Classe 36** : Services financier, monétaire et bancaire ; service d'assurance ; affaires immobilières. **Classe 38** : Service de télécommunications. **Classe 41** : Éducation ; formation ; divertissement ; activités sportives et culturelles. **Classe 44** : Services médicaux ; services vétérinaires ; soins d'hygiène et de beauté pour êtres humains ou pour animaux ; services d'agriculture, d'aquaculture, d'horticulture et de sylviculture. **Classe 45** : Services juridiques ; services de sécurité pour la protection physique des biens matériels et des individus.

16/07/2020

N° 20.00349

Madame Déborah DWEK
1, rue Grimaldi
98000 MONACO
(Principauté de Monaco)

MONTE-CARLO SOTHEBY'S REALTY

Produits et services désignés : **Classe 35** : Publicité et affaires ; négociation et conclusion de transactions commerciales pour le compte de tiers ; service de représentation commerciale. **Classe 36** : Agences immobilières, assurances et finances, administration de biens immobiliers ; syndication immobilière. **Classe 37** : Construction ; supervision de travaux de construction ; supervision de la rénovation de bâtiment ; réparation de bâtiments.

16/07/2020

N° 20.00350

Madame Déborah DWEK
1, rue Grimaldi
98000 MONACO
(Principauté de Monaco)

MONTE-CARLO SOTHEBY'S INTERNATIONAL REALTY

Produits et services désignés : **Classe 35** : Publicité et affaires, négociation et conclusion de transactions commerciales pour le compte de tiers, service de représentation commerciale. **Classe 36** : Agences immobilières, assurances et finances, administration de biens immobiliers ; syndication immobilière. **Classe 37** : Construction ; supervision de travaux de construction ; supervision de la rénovation de bâtiments ; réparation de bâtiments.

27/07/2020

N° 20.00351

Madame Audrey DEVERDUN
«La Soledad»
31 bis, chemin de la Bordina
06240 BEAUSOLEIL
(France)



Caractéristiques particulières : Traduction : jeunes pilotes.

Revendication de couleurs : Bleu :R49 G98 B255 #3162, FF rose : R255 G51 B216 #FF33D8, turquoise : R95 G239 B255 #5FEFFF.

Produits et services désignés : **Classe 35** : Publicité et communication ; communications au public, de déclarations ou d'annonces par tous les moyens de diffusion et concernant toutes sortes de marchandises ou de services ; regroupement pour le compte de tiers de produits divers, à l'exception de leur transport, permettant aux clients de les voir et de les acheter commodément ; ces services peuvent être assurés par l'intermédiaire de sites web ; les services de relations publiques ; l'organisation de foires commerciales et d'expositions à des fins commerciales ou publicitaires ; articles promotionnels tels que des t-shirts. **Classe 41** : Services dont le but essentiel est le divertissement : l'organisation d'expositions à des fins culturelles ou éducatives, l'organisation et la conduite de conférences, congrès et symposiums ; la publication de livres et de textes autres que textes publicitaires ; les services de photographie ; les services culturels, éducatifs ou de divertissement fournis par des parcs d'attractions, des cirques, des zoos, des galeries d'art et des musées. **Classe 42** : Services technologiques : les services de conception d'art graphique, les services de dessinateurs de mode.

31/07/2020

N° 20.00352

Madame Clara BIZZOCA
44, rue Grimaldi
98000 MONACO
(Principauté de Monaco)

NANNETTA

Produits et services désignés : **Classe 24** : Textiles et leurs succédanés ; linge de maison ; rideaux en matières

textiles ou en matières plastiques ; bannières en matières textiles ou en matières plastiques ; basins/futaine ; blanchets pour l'imprimerie en matières textiles ; bougran ; brocards ; cache-sommiers ; calicot ; canevas pour la tapisserie ou la broderie ; chemins de table non en papier ; cheviottes [étoffes] ; coiffes de chapeaux ; cotonnades/tissus de coton ; coutil ; couvertures de lit ; couvertures de lit en papier ; couvertures de pique-nique ; couvertures de voyage/plaids ; couvertures pour animaux d'intérieur ; couvre-lits/courtepointes/couvre-lits [dessus-de-lit]/couvre-pieds/dessus-de-lit [couvre-lits] crêpe [tissu] ; crépon ; damas [éttoffe] ; dessous de carafes en matières textiles ; doublures [étoffes] ; drapeaux en matières textiles ou en matières plastiques ; draps ; draps pour sacs de couchage ; droguet ; édredons [couvre-pieds de duvet] ; embrasses en matières textiles ; enveloppes de matelas essuie-verres ; étamine de blutoir ; étiquettes en matières textiles ; étoffe pour meubles/tissu pour meubles/tissu d'ameublement ; étoffes à doublure pour articles chaussants ; étoffes de laine/tissus de laine ; étoffes imperméables aux gaz pour ballons aérostatiques ; fanions en matières textiles ou en matières plastiques ; feutre [tissu] ; matières filtrantes [matières textiles] ; flanelle [tissu] ; frise [éttoffe] ; gants de toilette ; gaze [tissu] ; gigoteuses [turbulettes]/turbulettes [gigoteuses] ; haire [éttoffe] ; housses d'oreillers ; housses de protection pour meubles ; housses pour abatants de toilettes ; housses pour coussins ; indienne ; jersey [tissu] ; linge de bain à l'exception de l'habillement ; linge de lit ; linge de maison ; linge de table non en papier ; linge ouvré ; marabout [éttoffe] ; moleskine [tissu] ; mouchoirs de poche en matières textiles ; mousseline [tissu] ; moustiquaires ; nappes non en papier/tapis de table non en papier ; nids d'ange ; portières [rideaux] ; revêtements de meubles en matières textiles ; rideaux en matières textiles ou en matières plastiques ; ronds de table en matières textiles ; serviettes de table en matières textiles ; serviettes de toilette en matières textiles ; serviettes de toilette en matières textiles pour le visage ; serviettes pour le démaquillage ; sets de table en matières textiles ; taffetas [tissu] ; taies d'oreillers ; teintures murales en matières textiles ; matières textiles ; non-tissés [textile] ; tissu chenillé ; tissus à langer pour bébés ; tissus à usage textile ; tissus adhésifs collables à chaud ; tissus de chanvre ; tissus de jute ; tissus de lin ; tissus de ramie ; tissus de rayonne ; tissus de soie ; tissus de soie pour patrons d'imprimerie ; tissus de spart ; tissus élastiques ; tissus en fibres de verre à usage textile ; tissu imitant la peau d'animaux ; tissu pour articles chaussants ; tissu pour la lingerie ; tissus recouverts de motifs dessinés pour la broderie ; toile à matelas ; toile de chanvre ; toiles à fromage ; toiles cirées [nappes] ; toiles gommées autres que pour la papeterie ; tours de lit d'enfant [linge de lit] ; treillis [toile de chanvre] ; tricots [tissus] ; tulles ; velours ; voilages [rideaux] ; zéphyr [tissu]. **Classe 25** : Vêtements, articles chaussants, chapellerie. Articles d'habillement pour être humains. Antidérapants pour articles chaussants ; bandanas [foulards] ; bandeaux pour la tête [habillement] ; bas ; bas absorbant la transpiration ; bavoires à manches non

en papier ; bavoires non en papier/bavettes non en papier ; bérets ; blouses ; boas [tours de cou] ; bodys [vêtements de dessous] ; bonneterie ; bonnets de bain ; bonnets de douche ; bottes de sport ; bottes ; bottines ; bouts pour articles chaussants ; bretelles ; brodequins ; cache-cols/cache-nez ; cache-corset ; caleçons [courts] ; caleçons de bain ; calottes ; camisoles ; capes de coiffure ; capuchons [vêtements] ; carcasses de chapeaux ; casquettes ; ceintures [habillement] ; ceintures porte-monnaie [habillement] ; ceintures-écharpes/écharpes cérémoniales ; châles ; chancelières non chauffées électriquement ; chandails/pull-overs ; chapeaux ; chapeaux en papier [habillement] ; articles de chapellerie ; chaussettes ; chaussettes absorbant la transpiration ; chaussons de bain ; chaussures de football ; chaussures de gymnastique ; chaussures de plage ; chaussures de ski ; chaussures de sport ; chaussures ; chemises ; chemisettes ; collants ; cols ; combinaisons [vêtements de dessous] ; combinaisons [vêtements] ; combinaisons de ski nautique ; corselets ; corsets [vêtements de dessous] ; costumes ; costumes de mascarade ; costumes de plage ; couvre-oreilles [habillement] ; crampons de chaussures de football ; cravates ; culottes ; culottes [sous-vêtements] ; culottes pour bébés ; débardeurs de sport ; demi-bottes ; demi-guêtres ; dessous-de-bras ; doublures confectionnées [parties de vêtements] ; empeignes pour articles chaussants ; empiècements de chemises ; espadrilles ; étoles [fourrures] ; faux-cols ; ferrures pour articles chaussants ; fichus ; fixe-chaussettes/soutiens chaussettes ; foulards/écharpes ; fourrures [vêtements] ; gabardines [vêtements] ; gaines [sous-vêtements] ; galoches ; gants [habillement] ; gants de ski ; gilets ; guêtres ; guimpes [vêtements] ; haut de forme ; jambières ; jarretelles ; jarretières ; jerseys [vêtements] ; jupes ; jupes-shorts ; jupons ; justaucorps ; kimonos ; lavallières ; layettes ; leggings [pantalons] ; livrées ; maillots de bain/costumes de bain ; maillots de sport ; maillots protecteurs [rashguards] ; manchettes [habillement] ; manchons [habillement] ; manipules [liturgie] ; manteaux ; mantilles ; masques pour dormir ; mitaines ; mitres [habillement] ; moufles ; pantalons ; pantoufles/chaussons ; pardessus/paletots/surtouts [vêtements] ; parkas ; peignoirs/robes de chambre ; peignoirs de bain ; pèlerines ; pelisses ; plastrons de chemises ; poches de vêtements ; pochettes [habillement] ; ponchos ; protège-talons pour chaussures ; pyjamas ; robes ; robes-chasubles ; sabots [chaussures] ; sandales ; sandales de bain ; saris ; sarongs ; semelles intérieures ; semelles pour articles chaussants ; slips ; sous-pieds ; soutien-gorge ; soutien-gorge adhésifs ; tabliers [vêtements] ; talonnettes pour articles chaussants ; talonnettes pour les bas ; talons ; tee-shirts ; tenues de judo ; tenues de karaté ; tiges de bottes ; toges ; trépointes pour articles chaussants ; tricots [vêtements] ; turbans ; uniformes ; valenki [bottes en feutre] ; vareuses ; vestes ; sous-vêtements/dessous [sous-vêtements] ; sous-vêtements absorbant la transpiration ; vêtements brodés ; vêtements confectionnés ; vêtements contenant des substances amincissantes ; vêtements de dessus ;

vêtements de gymnastique ; vêtements en cuir ; vêtements en imitations du cuir ; vêtements en latex ; vêtements en papier ; vêtements imperméables ; vêtements intégrant des DEL ; visières de casquettes ; visières en tant que coiffures ; voiles [vêtements]/voilettes. **Classe 28** : Jeux, jouets ; appareils de jeux vidéo ; articles de gymnastique et de sport ; décorations pour arbres de Noël. Doudous, peluches, vêtements de poupées, hochets.

31/07/2020

N° 20.00353

S.A.S. DG CONSULTANTS
5-7, rue de l'Amiral Courbet
94160 SAINT MANDE
(France)



Revendication de couleurs : Rouge : pantone 199C, noir : pantone 532C.

Produits et services désignés : **Classe 16** : Imprimés, journaux, magazines, revues, lettre d'information, livres, fiches, albums, catalogues et brochures, affiches, produits de l'imprimerie ; cahiers ; calendriers ; carnets ; publications imprimées ; prospectus ; enseignes en carton ou en papier ; étiquettes en carton ou en papier ; papeterie, adhésifs (matières collantes) pour la papeterie, autocollants (articles de papeterie) ; crayons ; stylos ; sacs (enveloppes, pochettes) pour l'emballage (en papier ou en matières plastiques). **Classe 35** : Gestion administrative de lieux d'expositions pour l'organisation d'expositions, foires, forums et salons, colloques, conférences et congrès. Services d'organisation d'expositions, de salons, de foires et de toutes manifestations à buts commerciaux ou de publicité ; services d'organisation de concours à buts promotionnels avec ou sans distribution de prix ou attribution de récompenses, notamment dans le cadre de salons, colloques, conférences, congrès, expositions, foires ; gérance administrative de lieux d'exposition ; services d'organisation de rencontres d'affaires dans le cadre de salons, colloques, conférences, congrès, expositions, foires, à savoir mise en relation d'exposants et de visiteurs pour la tenue de réunions commerciales ;

diffusion et distribution de matériel publicitaire (tracts, prospectus, imprimés, échantillons) ; promotion des ventes pour des tiers ; services de marketing ; services de présentation et de démonstration de produits et de services dans un but promotionnel ; services d'intermédiation commerciale [conciergerie] ; établissement et compilation de statistiques, d'affaires, commerciales dans le domaine des expositions et notamment relatives à l'organisation d'expositions ; publicité ; publicité par correspondance, radiophonique, télévisée ; publicité en ligne sur un réseau informatique ; courrier publicitaire ; location de temps publicitaire sur tous moyens de communication ; location d'espaces publicitaires ; diffusion d'annonces publicitaires et de petites annonces, notamment pour l'emploi, y compris sur le réseau Internet ; organisation d'opérations promotionnelles en vue de fidéliser la clientèle ; organisation de campagnes promotionnelles régionales et nationales ; services d'abonnements à des journaux pour des tiers ; services d'abonnements pour des tiers à tous supports d'informations, de textes, de sons et/ou d'images, et notamment sous la forme de publications électroniques et numériques ; étude de marché, recherche de marché ; relations publiques ; recueil de données dans un fichier central ; systématisation de données dans un fichier central ; services de gestion de fichiers informatiques ; gestion des affaires commerciales ; administration commerciale ; publication de textes et/ou d'images publicitaires ; sondages d'opinion. **Classe 38** : Télécommunications ; communication (transmission) et diffusion (transmission) d'informations, d'images, de sons sur réseaux numériques de communication ; communication (transmission) et diffusion (transmission) d'informations sur réseaux télématiques ; informations en matière de télécommunications ; mise à disposition de forums de discussion sur l'Internet ; mise à disposition de forums en ligne ; service de messageries informatiques, électroniques, télématiques ; services de courrier électronique ; diffusion, transmission de petites annonces y compris sur le réseau Internet, services de mise à disposition de forums de discussion sur Internet, communications par terminaux d'ordinateurs ou par réseau de fibres optiques ; communications audiovisuelles à savoir communications par des techniques utilisant le son et/ou l'image ; communications télégraphiques, radiophoniques, téléphoniques et télévisuelles ; services de radiotéléphonie mobile ; fourniture d'accès à un réseau informatique mondial ; location de temps d'accès à un système informatique ; location de temps d'accès à des bases de données et à des serveurs de bases de données, notamment pour les réseaux de communication mondiale de type Internet ou d'accès privé ou réservé de type Intranet ; services d'affichage électronique (télécommunications) ; raccordement par télécommunications à un réseau informatique mondial ; agences de presse ou d'informations (nouvelles) ; location d'appareils de télécommunication ; émissions radiophoniques ou télévisées ; services de téléconférences ; services de

messagerie électronique ; location de temps d'accès à un système informatique ; location de temps d'accès à des réseaux informatiques mondiaux ; transmission d'informations accessibles par code d'accès à des bases de données et à des centres serveurs de bases de données informatiques ou télématiques ; transmission et diffusion d'informations sur réseaux numériques de communication ou par réseaux d'ordinateurs. **Classe 41** : Education ; formation ; divertissement ; activités culturelles ; édition et publication de livres, de revues et de textes (autres que textes publicitaires) ; organisation de loteries. Services d'organisation d'expositions, de foires, de salons et de toutes manifestations à des fins culturelles ou éducatives ; mise à disposition d'installations de loisirs ; production et location de films, de courts métrages, de documentaires, de magazines radiophoniques ou de télévision ; montage de programmes radiophoniques ou télévisuels ; montage de bandes vidéo ; location d'enregistrements sonores ; location de postes de télévision ; informations en matière d'éducation et de divertissement ; informations dans le domaine des expositions et notamment relatives à l'organisation d'expositions ; services d'organisation et de production de spectacles ; location de décors de spectacles ; services de réservation de places de spectacles ; services de billetterie ; services d'animation de clubs professionnels, à savoir services d'animation de salons, colloques, conférences, congrès, expositions, foires ; services d'organisation de concours en matière d'éducation, de divertissement, avec ou sans distribution de prix ou attribution de distinctions, notamment dans le cadre de salons, colloques, conférences, congrès, expositions, foires ; services de recyclage professionnel ; services de photographie ; services d'édition d'imprimés, journaux, magazines, revues, périodiques, livres, fiches, manuels, albums, catalogues et brochures, affiches, sur tous supports y compris électroniques ; publication de textes autres que publicitaires sur tous supports ; publication électronique de livres et de périodiques en ligne ; microédition ; prêt de livres ; planification et organisation de réceptions (divertissement) ; services d'exploitation de publications électroniques non téléchargeables ; services de jeu proposés en ligne à partir d'un réseau informatique ; service de jeux d'argent.

Revendication de priorité(s) : France N° 20 4 622 726 du 11-02-2020.

31/07/2020

N° 20.00354

Société APM MONACO S.A.M.
3, rue de l'Industrie
98000 MONACO
(Principauté de Monaco)



Produits et services désignés : **Classe 35** : Administration de programmes de fidélisation de consommateurs ; publicité ; production de films publicitaires ; affichage publicitaire ; mise à disposition d'informations commerciales par le biais de sites internet ; développement de concepts publicitaires ; organisation d'expositions à des fins commerciales ou publicitaires ; services d'agences d'import-export ; marketing ; publicité en ligne sur un réseau informatique ; publicité extérieure ; présentation de produits sur tout moyen de communication pour la vente au détail ; promotion de produits et services par l'intermédiaire du parrainage de manifestations sportives ; relations publiques ; publication de textes publicitaires ; décoration de vitrines ; systématisation d'informations dans des bases de données informatiques ; services de vente au détail en ligne et hors ligne de savons, de produits cosmétiques sous forme de crèmes, émulsions, lotions, laits, gels et huiles pour les soins de la peau et des cheveux, de parfums, d'eaux de toilette, d'eau de Cologne, de préparations pour le bain et/ou la douche sous forme de sels, mousses, huiles, gels non à usage médical, de produits de maquillage et démaquillage du visage, des lèvres et des yeux, de vernis à ongles, de préparations cosmétiques pour préserver la peau du soleil, de préparations cosmétiques à appliquer après une exposition au soleil, de préparations cosmétiques pour le bronzage sans soleil de la peau, de préparations pour blanchir la peau, de dépilatoires, de lunettes, de lunettes de soleil, de montres intelligentes, d'articles de bijouterie, d'articles de joaillerie, d'amulettes [bijouterie], de bagues [bijouterie], d'anneaux [bijouterie], de boîtes en métaux précieux, de boucles d'oreilles, de boutons de manchettes, de bracelets [bijouterie], de bracelets de montres, de breloques, de broches [bijouterie], de chaînes [bijouterie], de coffrets à bijoux [écrans ou boîtes], de colliers [bijouterie], d'épingles [bijouterie], d'épingles de cravates, d'étuis pour l'horlogerie, de fixe-cravates, d'insignes en métaux précieux, de médailles, de médaillons [bijouterie], de montres, de montres bracelets, de parures [bijouterie], de porte-clefs de fantaisie, de bourses, de porte-monnaie, de coffrets destinés à contenir des articles de toilette dits «vanity cases», d'étuis pour clés, de malles, de mallettes pour documents, de porte-cartes, de porte-cartes de crédit, de porte-cartes de visite, de portefeuilles, de sacs à dos, de sacs à roulettes, de sacs de plage, de sacs à main, de sacs de voyage, de sacs de sport, de cartables, de sacs-housses

pour vêtements pour le voyage, de porte-documents, de trousse de voyage [maroquinerie], de valises, d'ustensiles et de récipients pour le ménage ou la cuisine, de vaisselle, de verrerie, de porcelaine, de faïence, de vêtements, de chaussures, de chapellerie.

31/07/2020

N° 20.00355

Société APM MONACO S.A.M.
3, rue de l'Industrie
98000 MONACO
(Principauté de Monaco)



Produits et services désignés : **Classe 35** : Administration de programmes de fidélisation de consommateurs ; publicité ; production de films publicitaires ; affichage publicitaire ; mise à disposition d'informations commerciales par le biais de sites internet ; développement de concepts publicitaires ; organisation d'expositions à des fins commerciales ou publicitaires ; services d'agences d'import-export ; marketing ; publicité en ligne sur un réseau informatique ; publicité extérieure ; présentation de produits sur tout moyen de communication pour la vente au détail ; promotion de produits et services par l'intermédiaire du parrainage de manifestations sportives ; relations publiques ; publication de textes publicitaires ; décoration de vitrines ; systématisation d'informations dans des bases de données informatiques ; services de vente au détail en ligne et hors ligne de savons, de produits cosmétiques sous forme de crèmes, émulsions, lotions, laits, gels et huiles pour les soins de la peau et des cheveux, de parfums, d'eaux de toilette, d'eau de Cologne, de préparations pour le bain et/ou la douche sous forme de sels, mousses, huiles, gels non à usage médical, de produits de maquillage et démaquillage du visage, des lèvres et des yeux, de vernis à ongles, de préparations cosmétiques pour préserver la peau du soleil, de préparations cosmétiques à appliquer après une exposition au soleil, de préparations cosmétiques pour le bronzage sans soleil de la peau, de préparations pour blanchir la peau, de dépilatoires, de lunettes, de lunettes de soleil, de montres intelligentes, d'articles de bijouterie,

d'articles de joaillerie, d'amulettes [bijouterie], de bagues [bijouterie], d'anneaux [bijouterie], de boîtes en métaux précieux, de boucles d'oreilles, de boutons de manchettes, de bracelets [bijouterie], de bracelets de montres, de breloques, de broches [bijouterie], de chaînes [bijouterie], de coffrets à bijoux [écrins ou boîtes], de colliers [bijouterie], d'épingles [bijouterie], d'épingles de cravates, d'étuis pour l'horlogerie, de fixe-cravates, d'insignes en métaux précieux, de médailles, de médaillons [bijouterie], de montres bracelets, de parures [bijouterie], de patte-clefs de fantaisie, de bourses, de porte-monnaie, de coffrets destinés à contenir des articles de toilette dits «vanity cases», d'étuis pour clés, de malles, de mallettes pour documents, de porte-cartes, de porte-cartes de crédit, de porte-cartes de visite, de portefeuilles, de sacs à dos, de sacs à roulettes, de sacs de plage, de sacs à main, de sacs de voyage, de sacs de sport, de cartables, de sacs-housses pour vêtements pour le voyage, de porte-documents, de trousse de voyage [maroquinerie], de valises, d'ustensiles et de récipients pour le ménage ou la cuisine, de vaisselle, de verrerie, de porcelaine, de faïence, de vêtements, de chaussures, de chapellerie.

31/07/2020

N° 20.00356

S.A.M. EXSYMOL
4, avenue Albert II
98000 MONACO
(Principauté de Monaco)

OTZ

Produits et services désignés : **Classe 1** : Produits chimiques destinés à l'industrie ; ingrédients chimiques actifs destinés à la formulation de produits cosmétiques. **Classe 3** : Cosmétiques et préparations cosmétiques.

31/07/2020

N° 20.00357

S.A.M. EXSYMOL
4, avenue Albert II
98000 MONACO
(Principauté de Monaco)

OTZ 10

Produits et services désignés : **Classe 1** : Produits chimiques destinés à l'industrie ; ingrédients chimiques

actifs destinés à la formulation de produits cosmétiques.
Classe 3 : Cosmétiques et préparations cosmétiques.

12/06/2020

N° R10.27639

Madame Melissa MARTINOTTI
 «Château Amiral»
 42, boulevard d'Italie
 98000 MONACO
 (Principauté de Monaco)

THE WORLD MUSIC AWARDS

Produits et services désignés : **Classe 6** : Métaux communs et leurs alliages ; matériaux de construction métalliques ; constructions transportables métalliques ; matériaux métalliques pour les voies ferrées ; câbles et fils métalliques non électriques ; serrurerie et quincaillerie métalliques ; tuyaux métalliques ; coffres-forts ; produits métalliques non compris dans d'autres classes ; minerais. **Classe 14** : Métaux précieux et leurs alliages et produits en ces matières ou en plaqué non compris dans d'autres classes ; joaillerie, bijouterie, pierres précieuses ; horlogerie et instruments chronométriques. **Classe 16** : Papier, carton et produits en ces matières, non compris dans d'autres classes ; produits de l'imprimerie ; articles pour reliures ; photographies ; papeterie ; adhésifs (matières collantes) pour la papeterie ou le ménage ; matériel pour les artistes ; pinceaux ; machines à écrire et articles de bureau (à l'exception des meubles) ; matériel d'instruction ou d'enseignement (à l'exception des appareils) ; matières plastiques pour l'emballage (non comprises dans d'autres classes) ; caractères d'imprimerie ; clichés. **Classe 17** : Caoutchouc, gutta-percha, gomme, amiante, mica et produits en ces matières non compris dans d'autres classes ; produits en matières plastiques mi-ouvrées ; matières à calfeutrer, à étouper et à isoler ; tuyaux flexibles non métalliques. **Classe 25** : Vêtements, chaussures, chapellerie. **Classe 35** : Publicité ; gestion des affaires commerciales ; administration commerciale ; travaux de bureau. **Classe 41** : Education ; formation ; divertissement ; activités sportives et culturelles. **Classe 42** : Services scientifiques et technologiques ainsi que services de recherches et de conception y relatifs ; services d'analyses et de recherches industrielles ; conception et développement d'ordinateurs et de logiciels.

Premier dépôt le : 14/12/2009

30/07/2020

N° R10.28053

Société MILLENNIUM PHARMACEUTICALS, INC
 40 Landsdowne Street
 CAMBRIDGE, Etat du Massachusetts
 (États-Unis d'Amérique)

ADCETRIS

Produits et services désignés : **Classe 5** : Préparations pharmaceutiques pour usage humain, préparations pharmaceutiques pour le traitement du cancer.

Premier dépôt le : 30/07/2010

16/07/2020

N° R11.28576

Madame Déborah DWEK
 1, rue Grimaldi
 98000 MONACO
 (Principauté de Monaco)

Madame Dominique DWEK
 8, avenue des Citronniers
 98000 MONACO
 (Principauté de Monaco)

Monsieur Charles DWEK
 8, avenue des Citronniers
 98000 MONACO
 (Principauté de Monaco)

C.I.C. IMMOBILIER MONTE-CARLO

Produits et services désignés : **Classe 35** : Publicité et affaires, administration de biens, marchands de biens, représentation. **Classe 36** : Agence immobilière, assurances et finances, syndic. **Classe 37** : Construction et réparation, coordination de travaux, maître d'ouvrage.

Premier dépôt le : 18/05/2011

16/07/2020**N° R11.28577**

Madame Déborah DWEK
1, rue Grimaldi
98000 MONACO
(Principauté de Monaco)

Madame Dominique DWEK
8, avenue des Citronniers
98000 MONACO
(Principauté de Monaco)

Monsieur Charles DWEK
8, avenue des Citronniers
98000 MONACO
(Principauté de Monaco)

CIC

Produits et services désignés : **Classe 35** : Publicité et affaires, administration de biens, marchands de biens, représentation. **Classe 36** : Agence immobilière, assurances et finances, syndic. **Classe 37** : Construction et réparation, coordination de travaux, maître d'ouvrage.

Premier dépôt le : 18/05/2011

16/07/2020**N° R11.28578**

Monsieur Charles DWEK
8, avenue des Citronniers
98000 MONACO
(Principauté de Monaco)

Madame Dominique DWEK
8, avenue des Citronniers
98000 MONACO
(Principauté de Monaco)

Madame Déborah DWEK
1, rue Grimaldi
98000 MONACO
(Principauté de Monaco)

AGENCE CIC

Produits et services désignés : **Classe 35** : Publicité et affaires, administration de biens, marchands de biens, représentation. **Classe 36** : Agence immobilière, assurances et finances, syndic. **Classe 37** : Construction et réparation, coordination de travaux, maître d'ouvrage.

Premier dépôt le : 18/05/2011

30/07/2020**N° 2R00.21813**

Société HAIER GROUP CORPORATION
Haier Road, Qingdao, Hi-Tech Industrial Park
SHANDONG
(Chine)



The image shows the Haier logo in a bold, sans-serif font. Below the main text 'Haier', there are five small dots arranged horizontally. The logo is centered within a rectangular frame.

Produits et services désignés : **Classe 7** : Machines électriques pour la préparation des aliments, mixers électriques à usage domestique, lave-vaisselle, essoreuses de linge, machines à laver, dynamos, machines à air comprimé, compresseurs pour climatiseurs, compresseurs pour réfrigérateurs, aspirateurs. **Classe 9** : Ordinateurs, microprocesseurs, disques compacts, ordinateurs portables, calculatrices, photocopieurs, télécopieurs, téléphones, téléphones vidéo, télévisions, caméras, appareils photographiques, fers électriques, enregistreurs, lecteurs de disques. **Classe 11** : Lavabos. **Classe 20** : Carreaux pour mettre sur le mur (pas en textile), parois (pas en textile), buffets ; tabourets, commodes, bureaux, mobilier de bureau, chaises (sièges), tables, mobilier en métal, étagères. **Classe 37** : Services de l'installation et de la réparation d'appareillage électrique, d'appareils de climatisation, d'appareils de réfrigération et de cuisine, et d'équipement sanitaire ; services de l'entretien, restauration et fabrication de mobilier ; services de l'installation et de la réparation de téléphones. **Classe 42** : Services de l'installation, de maintenance et de réparation de matériel informatique.

Premier dépôt le : 06/09/2000

30/07/2020**N° 2R01.22063**

Société TF LICENCIAMENTOS DE MARCAS LTDA
Calçada Aldebara, 202, sala 3, 1° Andar, Santana de
Parnaíba
06541-055 SAO PAULO
(Brésil)

FORUM TUFU DUEK

Produits et services désignés : **Classe 3** : Parfums.
Classe 9 : Lunettes (optique). **Classe 25** : Vêtements.

Premier dépôt le : 21/12/2000

29/07/2020

N° 4R00.21817

Société BACARDI & COMPANY LIMITED

Aeulestrasse 5

9490 VADUZ

(Liechtenstein)

WILLIAM LAWSON'S

Produits et services désignés : **Classe 33** : Vins,

spiritueux et liqueurs.

Premier dépôt le : 12/09/1975

DESSINS ET MODÈLES ENREGISTRÉS

50116

50116-001 - UN MODELE DE VISIERE DE PROTECTION

50116-001-001 Visière de protection Covid-19 adaptable pour casquette

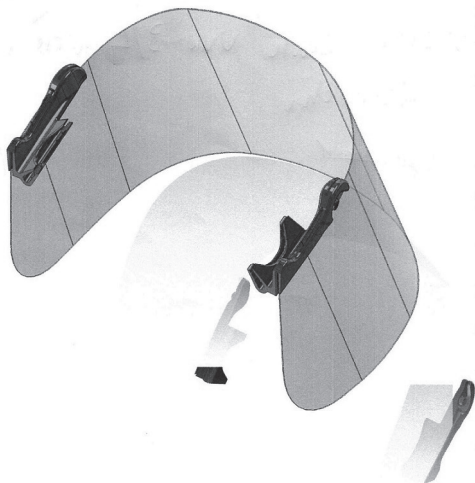

Vue de 3/4 arrière

50116-001-002 Visière de protection Covid-19 adaptable pour casquette

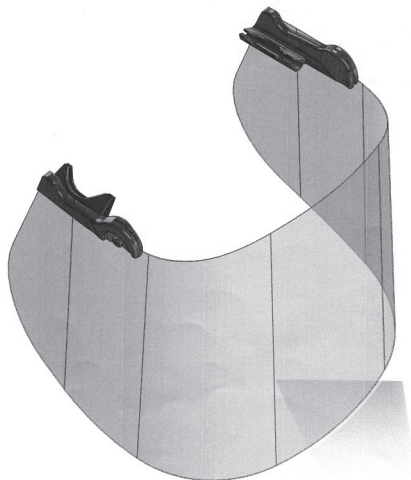

Vue de 3/4 face

50116-001-003 Visière de protection

Covid-19 adaptable pour casquette

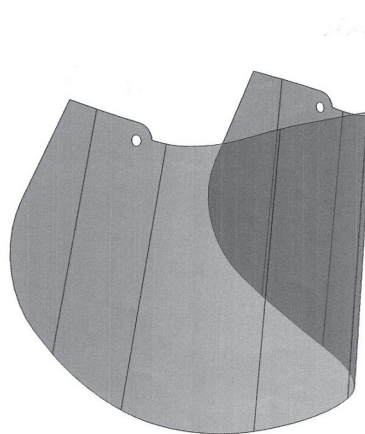

50116-001-004 Visière de protection Covid-19 adaptable pour casquette

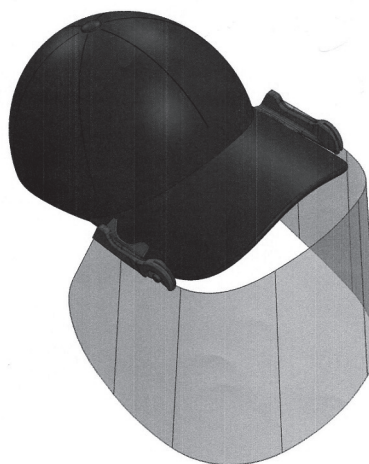

Vue de 3/4 face en plongée illustrant la fixation de la visière sur casquette et son utilisation en position basse

50116-001-005 Visière de protection
Covid-19 adaptable pour casquette

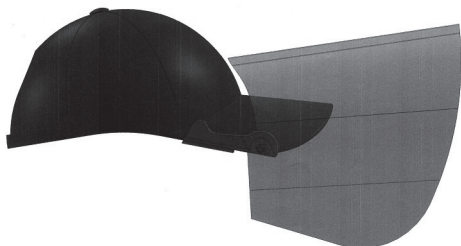

Vue de profil illustrant la fixation de la visière sur casquette et
son utilisation en position haute

Par : S.A.R.L. MC CLIC
6, rue des Açores
98000 MONACO
(PRINCIPAUTE DE MONACO)

Délivrés le : 04/09/2020

Créateurs : Monsieur Erwan GRIMAUD

50117

50117-001 - UN MODELE DE VISIERE DE
PROTECTION

50117-001-001 Visière lourde de protection Covid-19

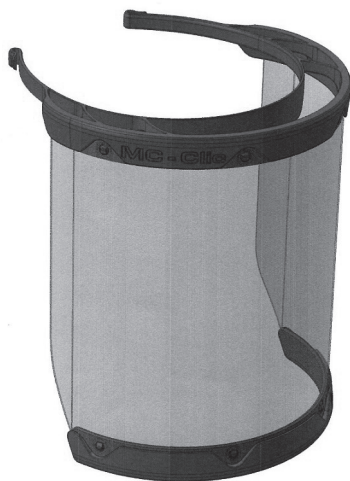

Vue de 3/4 face en plongée.

50117-001-002 Visière lourde de protection Covid-19

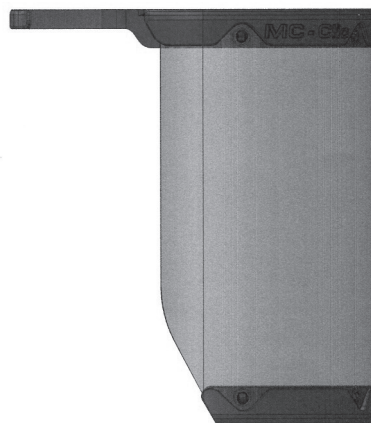

Vue de profil

50117-001-003 Visière lourde de protection Covid-19

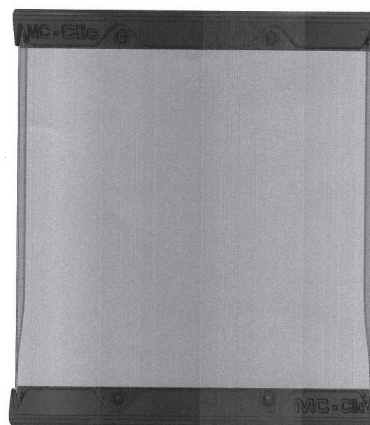

Vue de face arrière

50117-001-004 Visière lourde de protection Covid-19

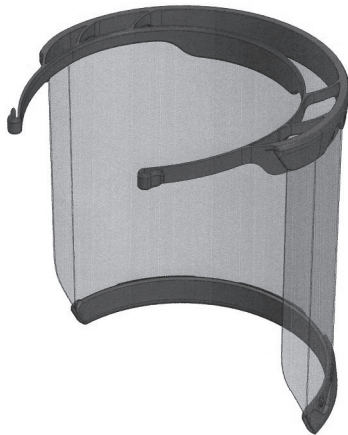

Vue de 3/4 arrière

50117-001-005 Visière lourde de protection Covid-19



Vue face arrière

50117-001-006 Visière lourde de protection Covid-19

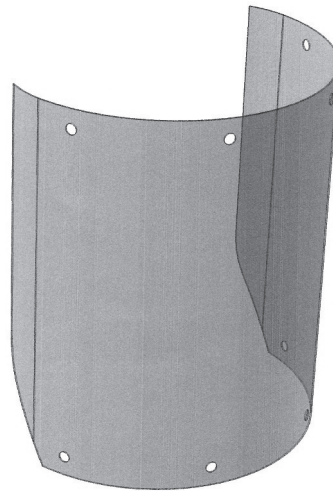

Par : S.A.R.L. MC CLIC
6, rue des Açores
98000 MONACO
(PRINCIPAUTE DE MONACO)

Délivrés le : 04/09/2020

Créateurs : Monsieur Erwan GRIMAUD

50118

50118-001 - UN MODELE DE VISIERE DE PROTECTION

50118-001-001 Visière légère de protection Covid-19

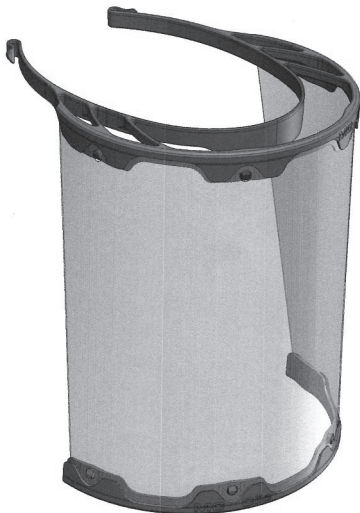

Vue de 3/4 face en plongée

50118-001-002 Visière légère de protection Covid-19



Vue de profil

50118-001-003 Visière légère de protection Covid-19

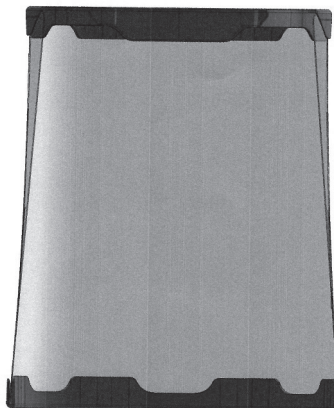

Vue de face arrière

50118-001-004 Visière légère de protection Covid-19



Vue de 3/4 arrière

50118-001-005 Visière légère de protection Covid-19



Vue de face arrière

50118-001-006 Visière légère de protection Covid-19

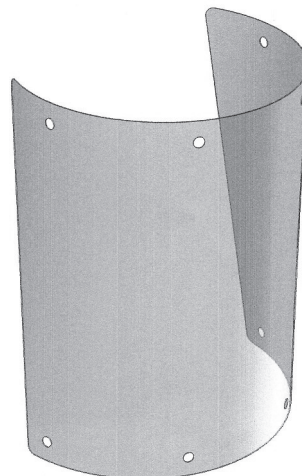

Par : S.A.R.L. MC CLIC
6, rue des Açores
98000 MONACO
(PRINCIPAUTE DE MONACO)

Délivrés le : 04/09/2020

Créateurs : Monsieur Erwan GRIMAUD

BREVETS D'INVENTION

Changement d'adresse

Enregistrement du brevet		Ancienne adresse	Nouvelle adresse	Date de l'enregistrement national de l'opération
Numéro	Date			
EP2079445	04/11/2015	ALLERGAN PHARMACEUTICALS INTERNATIONAL LIMITED The Yard House Killruddery Estate Southern Cross Road Bray, County Wicklow (Irlande)	ALLERGAN PHARMACEUTICALS INTERNATIONAL LIMITED Clonshaugh Business & Technology Park Coolock Dublin, D17 E400 (Irlande)	31/08/2020

Cession

Enregistrement du brevet		Ancien titulaire	Nouveau titulaire	Date de l'enregistrement national de l'opération
Numéro	Date			
EP1349918	06/08/2014	CLARITY ACQUISITION II LLC 7 Powder Horn Drive 07059 Warren NJ (États-Unis d'Amérique)	CELULARITY, INC. 33 Technology Drive Warren, NJ 07059 (États-Unis d'Amérique)	02/09/2020
EP1367892	30/10/2013	CLARITY ACQUISITION II LLC 7 Powder Horn Drive 07059 Warren NJ (États-Unis d'Amérique)	CELULARITY, INC. 33 Technology Drive Warren, NJ 07059 (États-Unis d'Amérique)	02/09/2020
EP1575572	24/09/2014	CLARITY ACQUISITION II LLC 7 Powder Horn Drive 07059 Warren NJ (États-Unis d'Amérique)	CELULARITY, INC. 33 Technology Drive Warren, NJ 07059 (États-Unis d'Amérique)	02/09/2020
EP1957633	18/12/2013	CLARITY ACQUISITION II LLC 7 Powder Horn Drive 07059 Warren NJ (États-Unis d'Amérique)	CELULARITY, INC. 33 Technology Drive Warren, NJ 07059 (États-Unis d'Amérique)	02/09/2020
EP2054508	24/07/2013	CLARITY ACQUISITION II LLC 7 Powder Horn Drive 07059 Warren NJ (États-Unis d'Amérique)	CELULARITY, INC. 33 Technology Drive Warren, NJ 07059 (États-Unis d'Amérique)	02/09/2020

Cession (suite)

Enregistrement du brevet		Ancien titulaire	Nouveau titulaire	Date de l'enregistrement national de l'opération
Numéro	Date			
EP2079445	04/11/2015	ALLERGAN PHARMACEUTICALS INTERNATIONAL LIMITED Clonshaugh Business & Technology Park Coolock Dublin, D17 E400 (Irlande)	ALLERGAN THERAPEUTICS LLC 5 Giralda Farms Madison, NJ 07940 (États-Unis d'Amérique)	31/08/2020
EP2120977	15/05/2013	CLARITY ACQUISITION II LLC 7 Powder Horn Drive 07059 Warren NJ (États-Unis d'Amérique)	CELULARITY, INC. 33 Technology Drive Warren, NJ 07059 (États-Unis d'Amérique)	02/09/2020
EP2203176	26/11/2014	CLARITY ACQUISITION II LLC 7 Powder Horn Drive 07059 Warren NJ (États-Unis d'Amérique)	CELULARITY, INC. 33 Technology Drive Warren, NJ 07059 (États-Unis d'Amérique)	02/09/2020
EP2314673	24/07/2013	CLARITY ACQUISITION II LLC 7 Powder Horn Drive 07059 Warren NJ (États-Unis d'Amérique)	CELULARITY, INC. 33 Technology Drive Warren, NJ 07059 (États-Unis d'Amérique)	02/09/2020
EP2331109	29/05/2013	CLARITY ACQUISITION II LLC 7 Powder Horn Drive 07059 Warren NJ (États-Unis d'Amérique)	CELULARITY, INC. 33 Technology Drive Warren, NJ 07059 (États-Unis d'Amérique)	02/09/2020
EP2336301	30/07/2014	CLARITY ACQUISITION II LLC 7 Powder Horn Drive 07059 Warren NJ (États-Unis d'Amérique)	CELULARITY, INC. 33 Technology Drive Warren, NJ 07059 (États-Unis d'Amérique)	02/09/2020
EP2556145	20/07/2016	CLARITY ACQUISITION II LLC 7 Powder Horn Drive 07059 Warren NJ (États-Unis d'Amérique)	CELULARITY, INC. 33 Technology Drive Warren, NJ 07059 (États-Unis d'Amérique)	02/09/2020

Fusion-Scission

Enregistrement du brevet		Ancien titulaire	Nouveau titulaire	Date de l'enregistrement national de l'opération
Numéro	Date			
EP1349918	06/08/2014	ANTHROGENESIS CORPORATION 7 Powder Horn Drive Warren, NJ 07059 (États-Unis d'Amérique)	CLARITY ACQUISITION II LLC 7 Powder Horn Drive 07059 Warren NJ (États-Unis d'Amérique)	02/09/2020

Fusion-Scission (suite)

Enregistrement du brevet		Ancien titulaire	Nouveau titulaire	Date de l'enregistrement national de l'opération
Numéro	Date			
EP1367892	30/10/2013	ANTHROGENESIS CORPORATION 7 Powder Horn Drive Warren, NJ 07059 (États-Unis d'Amérique)	CLARITY ACQUISITION II LLC 7 Powder Horn Drive 07059 Warren NJ (États-Unis d'Amérique)	02/09/2020
EP1575572	24/09/2014	ANTHROGENESIS CORPORATION 7 Powder Horn Drive Warren, NJ 07059 (États-Unis d'Amérique)	CLARITY ACQUISITION II LLC 7 Powder Horn Drive 07059 Warren NJ (États-Unis d'Amérique)	02/09/2020
EP1957633	18/12/2013	ANTHROGENESIS CORPORATION 7 Powder Horn Drive Warren, NJ 07059 (États-Unis d'Amérique)	CLARITY ACQUISITION II LLC 7 Powder Horn Drive 07059 Warren NJ (États-Unis d'Amérique)	02/09/2020
EP2054508	24/07/2013	ANTHROGENESIS CORPORATION 7 Powder Horn Drive Warren NJ 07059 (États-Unis d'Amérique)	CLARITY ACQUISITION II LLC 7 Powder Horn Drive 07059 Warren NJ (États-Unis d'Amérique)	02/09/2020
EP2120977	15/05/2013	ANTHROGENESIS CORPORATION 7 Powder Horn Drive Warren, NJ 07059 (États-Unis d'Amérique)	CLARITY ACQUISITION II LLC 7 Powder Horn Drive 07059 Warren NJ (États-Unis d'Amérique)	02/09/2020
EP2203176	26/11/2014	ANTHROGENESIS CORPORATION 7 Powder Horn Drive Warren, NJ 07059 (États-Unis d'Amérique)	CLARITY ACQUISITION II LLC 7 Powder Horn Drive 07059 Warren NJ (États-Unis d'Amérique)	02/09/2020
EP2314673	24/07/2013	ANTHROGENESIS CORPORATION 7 Powder Horn Drive Warren NJ 07059 (États-Unis d'Amérique)	CLARITY ACQUISITION II LLC 7 Powder Horn Drive 07059 Warren NJ (États-Unis d'Amérique)	02/09/2020
EP2331109	29/05/2013	ANTHROGENESIS CORPORATION 7 Powder Horn Drive Warren, NJ 07059 (États-Unis d'Amérique)	CLARITY ACQUISITION II LLC 7 Powder Horn Drive 07059 Warren NJ (États-Unis d'Amérique)	02/09/2020
EP2336301	30/07/2014	ANTHROGENESIS CORPORATION 7 Powder Horn Drive Warren, NJ 07059 (États-Unis d'Amérique)	CLARITY ACQUISITION II LLC 7 Powder Horn Drive 07059 Warren NJ (États-Unis d'Amérique)	02/09/2020
EP2556145	20/07/2016	ANTHROGENESIS CORPORATION 7 Powder Horn Drive Warren, NJ 07059 (États-Unis d'Amérique)	CLARITY ACQUISITION II LLC 7 Powder Horn Drive 07059 Warren NJ (États-Unis d'Amérique)	02/09/2020



imprimé sur papier recyclé

IMPRIMERIE GRAPHIC SERVICE
GS COMMUNICATION S.A.M. MONACO

